



СДЕЛАНО  
В РОССИИ

ПАСПОРТ



## Светильники серии ЛПО46

### 1. НАЗНАЧЕНИЕ

1.1 Светильники серии ЛПО46 Contur предназначены для общего освещения общественных помещений.

1.2 Светильники соответствуют климатическим исполнениям УХЛ1 категория размещения 4 по ГОСТ 15150-69, степень защиты IP44 и IP54 по ГОСТ IEC 60598-1-2017, класс защиты от поражения электрическим током I по ГОСТ 12.2007.0-79.

1.3 Содержание коррозионно-активных агентов в воздухе не должно превышать значений, приведенных для атмосферы типа II по ГОСТ 15150-69.

### 2 ТЕХНИЧЕСКИЕ ХАРАКТЕРИСТИКИ

2.1 Светильники рассчитаны для работы с люминесцентными лампами мощностью 14, 28, 54 Вт. (цоколь лампы G5, диаметр колбы лампы 16 мм), в сети переменного тока с номинальным напряжением 220В±10% частоты 50 Гц.

2.2 Основные параметры светильников приведены в таблице 1.

Таблица 1

Тип светильника	Модификация	Класс светораспределения по ГОСТ 34819-2021	Тип кривой силы света по ГОСТ 34819-2021	КПД,%, не менее	Класс энергоэффективности
ЛПО46-2x14	-811 Contur HF	Н	М	50	А
ЛПО46-1x54	-811 Contur HF БАП				
ЛПО46-2x28	-811 Contur HF БАП				
ЛПО46-2x28	-812 Contur HF БАП	П	Д	55	А
ЛПО46-2x54	-811 Contur HF БАП				
ЛПО46-2x54	-812 Contur HF БАП				
ЛПО46-4x14	-811 Contur HF БАП			45	А

Примечание - Расшифровка условного обозначения.

Трехзначные числа, обозначающие номера модификации:

Первая цифра:

8 - рассеиватель замкнутый по контуру;

Вторая цифра:

1 - электронный ПРА

Третья цифра - тип рассеивателя, степень защиты светильника IP

1 - рассеиватель опаловый, IP44;

2 - рассеиватель опаловый, IP54.

БАП- светильник с блоком аварийного питания (БАП).

Contur - коммерческое название.

2.3 Мощность светильника с БАП в аварийном режиме не менее 10% от номинала, время работы светильника с БАП в аварийном режиме не менее 1 ч.

2.4 Масса и габаритные размеры светильников приведены в таблице 2.

Таблица 2

Тип светильника	Модификация	Рис.	Размеры, мм, не более				Масса, кг не более
			А	Л	В	Н	
ЛПО46-2x14	-811 Contur HF БАП	1	450	672	202	88	2,0
ЛПО46-1x54	-811 Contur HF БАП	1	600	1270	115	88	1,8
ЛПО46-2x28	-811 Contur HF БАП	1	600	1270	115	88	2,2
ЛПО46-2x28	-812 Contur HF БАП	1	980	1270	202	88	2,6
ЛПО46-2x54	-811 Contur HF БАП	1	600	1270	115	88	2,2
ЛПО46-2x54	-812 Contur HF БАП	1	980	1270	202	88	2,6
ЛПО46-4x14	-811 Contur HF БАП	2	450x300	652	652	88	4,5

\* - Светильники с блоком аварийного питания (БАП) комплектуются по требованию заказчика.

2.5 Расчетное количество цветных металлов, содержащихся в светильнике, приведено в таблице 3.

Таблица 3

Тип светильника	Бронза, г., не более	Медь, г., не более
ЛПО46-1x54	3,6	118,9
ЛПО46-2x14	3,6	120
ЛПО46-2x28; -2x54	7,2	247
ЛПО46-4x14	8,1	240

### 3. КОМПЛЕКТНОСТЬ

- 3.1 В комплект поставки входят:
1. Светильник - 1 шт.
  2. Ящик\* - 1 шт.
  3. Паспорт - 1 шт.
  4. Крепежные элементы

Примечания: 1.\*По требованию заказчика возможна поставка светильников в индивидуальной упаковке.

2. Лампы в комплект поставки не входят.

### 4. УСТРОЙСТВО

4.1 Общий вид светильника и расположения точек крепления светильника приведены в приложении А.

4.2 Светильник в соответствии с рисунком 1 приложения А состоит из корпуса поз.1, в котором размещена электрическая схема, рассеивателя изготовленного методом литья из светостабилизированного поликарбоната поз.2., который крепится к корпусу зажимами поз.3.

### 5. УКАЗАНИЕ МЕР БЕЗОПАСНОСТИ

5.1 УСТАНОВКУ, ЧИСТКУ СВЕТИЛЬНИКА И ЕГО РЕМОНТ ПРОИЗВОДИТЬ ТОЛЬКО ПРИ ОТКЛЮЧЕННОМ НАПРЯЖЕНИИ ПИТАЮЩЕЙ СЕТИ.

5.2 СВЕТИЛЬНИК ДОЛЖЕН БЫТЬ НАДЕЖНО ЗАЗЕМЛЕН.

5.3 ПРИ ЭКСПЛУАТАЦИИ СВЕТИЛЬНИКОВ СЛЕДУЕТ СВОЕВРЕМЕННО ЗАМЕНЯТЬ НЕИСПРАВНЫЕ ЛАМПЫ И СТАРТЕРЫ.

5.4 ПО ОКОНЧАНИИ СРОКА СЛУЖБЫ СВЕТИЛЬНИКОВ НЕОБХОДИМА ИХ ЗАМЕНА, ТАК КАК ИХ СТАРЕНИЕ ИЗОЛЯЦИИ ПРОВОДОВ ВНУТРЕННЕГО МОНТАЖА СУЩЕСТВЕННО СНИЖАЕТ ЭЛЕКТРОБЕЗОПАСНОСТЬ ИЗДЕЛИЙ.

ПРИ УТИЛИЗАЦИИ СВЕТИЛЬНИКОВ В СООТВЕТСТВИИ С ГОСТ Р 55102-2012 НЕОБХОДИМО РАЗДЕЛИТЬ ДЕТАЛИ СВЕТИЛЬНИКОВ ПО ВИДАМ МАТЕРИАЛОВ И В УСТАНОВЛЕННОМ ПОРЯДКЕ СДАТЬ В ОРГАНИЗАЦИИ "ВТОРСЫРЬЯ".

5.5 ОСТОРОЖНО! ЛАМПА СОДЕРЖИТ РТУТЬ. ВЫШЕДШИЕ ИЗ СТРОЯ ЛАМПЫ ПОДЛЕЖАТ УТИЛИЗАЦИИ И ОБЕЗВРЕЖИВАНИЮ В МЕСТАХ, ОПРЕДЕЛЕННЫХ АДМИНИСТРАЦИЯМИ РАЙОНОВ.

5.6 СВЕТИЛЬНИКИ, ПРЕДНАЗНАЧЕНЫ ДЛЯ УСТАНОВКИ НЕПОСРЕДСТВЕННО НА ПОВЕРХНОСТИ ИЗ НЕГОРЮЧИХ МАТЕРИАЛОВ.

## **6. ПОДГОТОВКА ИЗДЕЛИЯ К РАБОТЕ И ТЕХНИЧЕСКОЕ ОБСЛУЖИВАНИЕ**

6.1 Распакуйте светильник и проверьте комплектность.

6.2 Снимите рассеиватель поз.2 в соответствии с рисунком 1.

6.3 Установите светильник на опорную поверхность и используя прилагаемые крепежные элементы (заглушки, шайбы) закрепите его в соответствии с рисунком 3.

6.4 В светильниках с БАП подключите провода батарейки к блоку.

6.5 Подсоедините провод заземления к заземляющему зажиму, подключите светильник к сети.

6.6 Вставьте лампу в патроны.

6.7 Установите рассеиватель.

6.8 В светильниках присутствует ручное тестирование аварийного режима (кнопка тест). Выключите светильник. Нажмите кнопку, находящуюся под рассеивателем на панели со светодиодными модулями. Источник питания светильника переключится в аварийный режим, напряжение на светодиодные модули будет подаваться от аккумулятора. Для возврата в рабочий режим, отпустите кнопку ручного тестирования.

6.9 При наличии напряжения на коммутированной (выключатель замкнут) и некоммутированной фазах светильник светит в рабочем режиме. При отсутствии напряжения на коммутированной фазе (выключатель разомкнут) и при наличии напряжения на некоммутированной фазе светильник не светит. При отсутствии напряжения на коммутированной и некоммутированной фазах, светильник переходит в аварийный режим.

6.10. Возможность одновременного тестирования группы светильников аварийного освещения с моделированием отказа сети рабочего питания (по ГОСТ ИЕС 60598-2-22 п. 22.20).

6.11. Возможность запрещения аварийного режима, которое действует после отключения питания рабочего освещения что позволяет сохранять заряд аккумуляторной батареи в тех случаях, когда переход в аварийный режим не требуется. Например, при проведении ремонтных работ в сетях рабочего освещения, при отключении (обесточивании) всего здания на выходные или праздничные дни и т.п.

6.12 Возможность в любой момент отменить запрещение аварийного режима.

6.13 Запрещение аварийного режима автоматически сбрасывается после появления напряжения в сети рабочего питания.

6.14 Перед эксплуатацией светильника с БАП необходимо произвести процесс форматирования для аккумуляторов (Ni-Cd), путем непрерывной зарядки в течение 24 часов с последующей полной разрядкой в результате свечения. Необходимо выполнить три полных цикла.

Длительность вхождения в нормальный режим работы после подачи питания от 3 до 24 часов. В случае паузы в питании светильника с полностью заряженным аккумулятором в несколько суток, время необходимое для восстановления заряда при повторном включении — 30-40 минут.

**Зарядка аккумулятора осуществляется при подаче напряжения на клемму L.**

6.15 Светильник должен проходить проверку работоспособности в аварийном режиме два раза в год.

6.16 Меньшая длительность работы светильника говорит об отказе и необходимости гарантийного или сервисного обслуживания. После 4-х лет эксплуатации возможно снижение длительности работы в аварийном режиме.

6.17 Если светильник не эксплуатировался в течение года, например, был отключен от электросети или находился на хранении, то вышеуказанную процедуру проверки следует провести 3 раза без длительного перерыва. При этом перерыв в питании между циклами должен составлять 3-6 часов. Если при 3-ем отключении питания светильника длительность работы в аварийном режиме не восстановится, то это говорит о неисправности.

6.18 Аккумуляторные батареи рассчитаны на срок непрерывной работы в течение 4-х лет. Они должны быть заменены, если светильник не проходит проверку на длительность работы. Батареи могут эксплуатироваться и более 4-х лет, если они обеспечивают нормативную длительность аварийного режима.

## **7. СВИДЕТЕЛЬСТВО О ПРИЕМКЕ**

7.1 Светильник ЛПО46 Contur БАП соответствует требованиям ТУ 3461-063-05014337-2016 и требованиям ТР ТС и ТР ЕАЭС и признан годным к эксплуатации.

Дата выпуска" \_\_\_\_\_ " \_\_\_\_\_

Штамп ОТК

Упаковку произвел

Сертифицировано.

## **8. ТРАНСПОРТИРОВАНИЕ И ХРАНЕНИЕ**

8.1 Светильники должны храниться в сухих, проветриваемых помещениях. В воздухе помещений не должно быть кислотных, щелочных и других примесей вызывающих коррозию.

8.2 Светильники должны транспортироваться железнодорожным транспортом в крытых вагонах и универсальных контейнерах и автотранспортом.

## **9. ГАРАНТИИ ИЗГОТОВИТЕЛЯ**

9.1 Завод-изготовитель гарантирует нормальную работу светильника в течении 36 месяцев со дня его изготовления, при соблюдении условий эксплуатации, транспортирования и хранения, установленных в технических условиях и в настоящем паспорте. Гарантийные обязательства не распространяются на изменение цвета окрашенных и изготовленных из полимерных материалов деталей светильников в процессе эксплуатации.

9.2 Гарантийный срок на аккумуляторные батареи блоков аварийного питания составляет 1 год с даты поставки, при условии соблюдения условий эксплуатации, но не более 12 месяцев от даты производства.

9.3 Срок службы светильников составляет 10 лет.

9.4 Завод не возмещает ущерб за дефекты:

- появившиеся по истечении гарантийного срока;
- появившиеся во время гарантийного срока в результате нарушения правил эксплуатации, сборки или разборки, небрежного хранения, транспортирования, нарушения норм складирования, использования ламп и стартеров несоответствующего качества.

9.5 Одним из обязательных условий признания случая гарантийным является наличие на светильнике идентификационных обозначений по наименованию и дате изготовления, а также паспорта.

9.6 В случае обнаружения неисправности светильника следует обесточить, демонтировать светильник и обратиться на завод-изготовитель по адресу: Российская Федерация 431890, Республика Мордовия, Ардатовский район, пос. Тургенево, ул. Заводская 73, АО "Ардатовский светотехнический завод"

Код 83431. Тел/ФАКС 21-009, 21-010.

E-mail: [mirsveta@astz.ru](mailto:mirsveta@astz.ru) Web. [www.astz.ru](http://www.astz.ru)

\*В связи с постоянными усовершенствованиями светильников, завод-изготовитель оставляет за собой право на изменение их конструктивных особенностей без предварительного уведомления.



Рисунок 1. ЛПО46-1x54; 2x14; 2x28; 2x54

1. корпус в сборе; 2. рассеиватель; 3. зажим



Рисунок 1. 2: ЛПО46-4x14; 1. Корпус в сборе; 3. Зажим

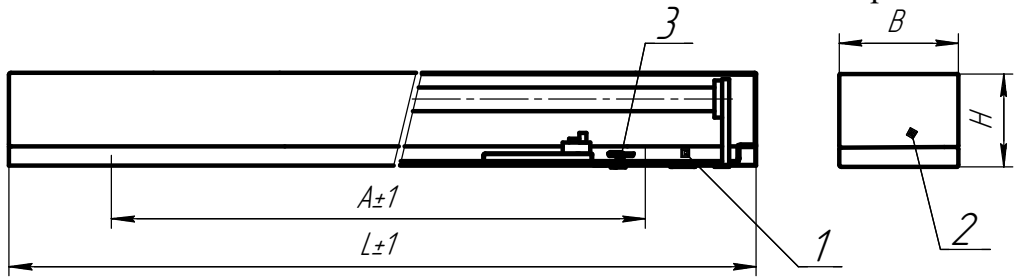

Рисунок 2: ЛПО46-4x14; 1.Корпус в сборе, 2. Рассеиватель

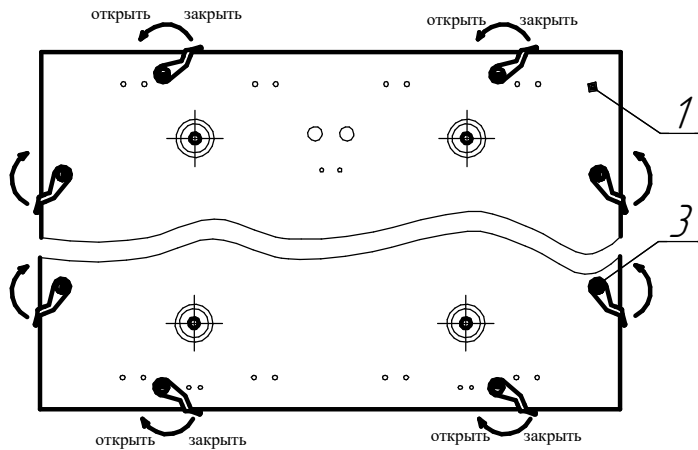

Рисунок 3.1 Вариант крепления светильника к опорной поверхности. 1. Шайба; 2.Шайба

Рисунок 3.2 Вариант крепления светильника к опорной поверхности. 1. Шайба; 2.Шайба

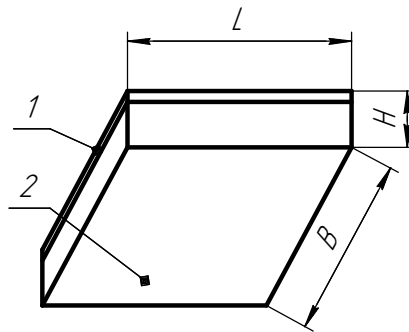
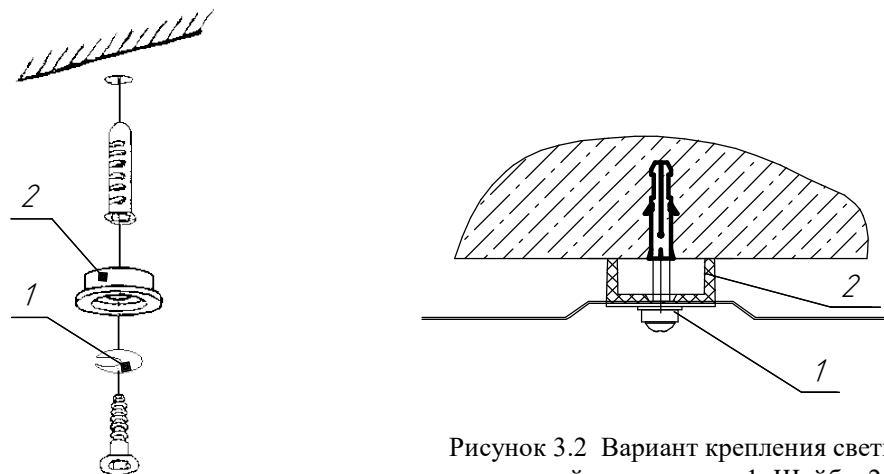
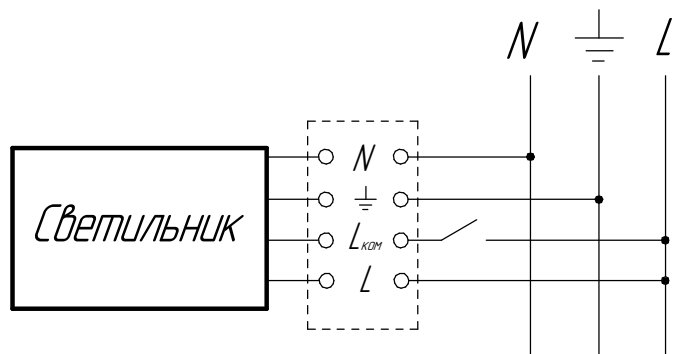

Схема подключения светильника с БАП к сети  
 $L_{\text{ком}}$  - коммутируемая фаза.