

Прожекторы серии ДО15

1. НАЗНАЧЕНИЕ ИЗДЕЛИЯ

1.1 Прожекторы серии ДО15 (далее - прожекторы) предназначены для освещения площадей, стадионов, фасадов зданий, архитектурных памятников, подъездных путей, строительных площадок и других открытых пространств, а также для внутреннего освещения закрытых спортивных и других сооружений.

2. ТЕХНИЧЕСКИЕ ХАРАКТЕРИСТИКИ

2.1 Прожекторы рассчитаны для работы в сетях переменного тока с номинальным напряжением 220 В (диапазон рабочих напряжений 190-260 В), частоты 50 Гц (диапазон 45-55 Гц). Питающая сеть должна соответствовать требованиям ГОСТ 32144-2013 и быть защищена от возникновения перенапряжений и импульсных токов (грозовых и коммуникационных), согласно ГОСТ IEC 61643-11-2013.

2.2 Расшифровка условного обозначения прожектора:

Первая буква - тип источника света:

"Д" - светодиодный.

Вторая буква - основное назначение прожектора:

"О" - общего назначения.

15 - номер серии прожектора.

40, 80, 120, 160, 200, 240 - номинальная мощность прожектора, Вт.

Трехзначные цифры, означающие номер модификации, расшифровываются:

Первая цифра (от 0 до 9) - угол излучения прожектора:

0 - КСС типа "Д" (100°);

1 - КСС типа "Г" (56°);

2 - КСС типа "К+Л" (26°+115°);

3 - КСС типа "К" (12°);

4 - КСС типа "К" (23°).

Вторая цифра - тип управления прожектором:

0 - драйвер без управления;

1 - драйвер с управлением по протоколу 1-10 В.

Третья цифра:

1 - базовое исполнение;

2 - для работы при повышенной температуре (до +60° С).

2.3 Прожекторы соответствуют климатическому исполнению "У", категория размещения 1 по ГОСТ 15150-69, при этом высота эксплуатации над уровнем моря до 2000 м.

- 2.4 Проекторы предназначены для эксплуатации в атмосферах типов "I" и "II" с содержанием коррозионно-активных агентов по ГОСТ 15150-69 п. 3.14.
- 2.5 Степень защиты IP65 по ГОСТ IEC 60598-1-2017.
- 2.6 Проекторы соответствуют классу защиты от поражения электрическим током "I" по ГОСТ 12.2.007.0-75.
- 2.7 Класс светораспределения "П" - прямого света по ГОСТ 34819-2021.
- 2.8 Индекс цветопередачи Ra(CRI) 70 по ГОСТ 34819-2021.
- 2.9 Коррелированная цветовая температура 5000 К по ГОСТ 34819-2021.
- 2.10 Проекторы соответствуют группе условий эксплуатации в части воздействия механических факторов внешней среды - M2 по ГОСТ 17516.1-90.
- 2.11 Проекторы могут устанавливаться на опорную поверхность из нормально воспламеняемого материала.
- 2.12 Коэффициент мощности 0,95 по ГОСТ 34819-2021.
- 2.13 Коэффициент пульсаций светового потока, %, не более - 5 по ГОСТ 34819-2021.
- 2.14 Класс энергоэффективности: A++.
- 2.15 Основные параметры проекторов приведены в таблице 1.

Таблица 1

Тип прожектора	Модификация	Мощность, Вт*	Световой поток, лм*	Световая отдача, лм/Вт*	Осевая сила света, кд*	Тип кривой силы света*
ДО15-40-001	Kosmos 750	39	5449	138	2114	Д
ДО15-40-101	Kosmos 750		5456	138	5060	Г
ДО15-40-201	Kosmos 750		5344	135	3609	К+Л
ДО15-40-301	Kosmos 750		5402	137	46478	К
ДО15-40-401	Kosmos 750		5412	137	19222	
ДО15-80-001	Kosmos 750	78	10898	138	4229	Д
ДО15-80-101	Kosmos 750		10912	138	10108	Г
ДО15-80-201	Kosmos 750		10688	135	7080	К+Л
ДО15-80-301	Kosmos 750		10804	137	95418	К
ДО15-80-401	Kosmos 750		10824	137	38443	
ДО15-120-001	Kosmos 750	117	16347	138	6344	Д
ДО15-120-101	Kosmos 750		16368	138	15162	Г
ДО15-120-201	Kosmos 750		16032	135	10153	К+Л
ДО15-120-301	Kosmos 750		16206	137	143127	К
ДО15-120-401	Kosmos 750		16236	137	57664	
ДО15-160-001	Kosmos 750	151	21796	138	8335	Д
ДО15-160-101	Kosmos 750		21824	138	19919	Г
ДО15-160-201	Kosmos 750		21376	135	13476	К+Л
ДО15-160-301	Kosmos 750		21608	137	190837	К
ДО15-160-401	Kosmos 750		21648	137	76886	
ДО15-200-001	Kosmos 750	195	27245	138	10574	Д
ДО15-200-101	Kosmos 750		27280	138	25272	Г
ДО15-200-201	Kosmos 750		26720	135	17114	К+Л
ДО15-200-301	Kosmos 750		27010	137	238546	К
ДО15-200-401	Kosmos 750		27060	137	96107	
ДО15-240-001	Kosmos 750	235	32694	138	12564	Д
ДО15-240-101	Kosmos 750		32736	138	30028	Г
ДО15-240-201	Kosmos 750		32064	135	20334	К+Л
ДО15-240-301	Kosmos 750		32412	137	286258	К
ДО15-240-401	Kosmos 750		32472	137	115330	

Тип прожектора	Модификация	Мощность, Вт*	Световой поток, лм*	Световая отдача, лм/Вт*	Осевая сила света, кд*	Тип кривой силы света*
ДО15-40-011	Kosmos RA 750	39	5449	138	2114	Д
ДО15-40-111	Kosmos RA 750		5456	138	5060	Г
ДО15-40-211	Kosmos RA 750		5344	135	3609	К+Л
ДО15-40-311	Kosmos RA 750		5402	137	46478	К
ДО15-40-411	Kosmos RA 750		5412	137	19222	
ДО15-80-011	Kosmos RA 750	78	10898	138	4229	Д
ДО15-80-111	Kosmos RA 750		10912	138	10108	Г
ДО15-80-211	Kosmos RA 750		10688	135	7080	К+Л
ДО15-80-311	Kosmos RA 750		10804	137	95418	К
ДО15-80-411	Kosmos RA 750		10824	137	38443	
ДО15-120-011	Kosmos RA 750	117	16347	138	6344	Д
ДО15-120-111	Kosmos RA 750		16368	138	15162	Г
ДО15-120-211	Kosmos RA 750		16032	135	10153	К+Л
ДО15-120-311	Kosmos RA 750		16206	137	143127	К
ДО15-120-411	Kosmos RA 750		16236	137	57664	
ДО15-160-011	Kosmos RA 750	151	21796	138	8335	Д
ДО15-160-111	Kosmos RA 750		21824	138	19919	Г
ДО15-160-211	Kosmos RA 750		21376	135	13476	К+Л
ДО15-160-311	Kosmos RA 750		21608	137	190837	К
ДО15-160-411	Kosmos RA 750		21648	137	76886	
ДО15-200-011	Kosmos RA 750	195	27245	138	10574	Д
ДО15-200-111	Kosmos RA 750		27280	138	25272	Г
ДО15-200-211	Kosmos RA 750		26720	135	17114	К+Л
ДО15-200-311	Kosmos RA 750		27010	137	238546	К
ДО15-200-411	Kosmos RA 750		27060	137	96107	
ДО15-240-011	Kosmos RA 750	235	32694	138	12564	Д
ДО15-240-111	Kosmos RA 750		32736	138	30028	Г
ДО15-240-211	Kosmos RA 750		32064	135	20334	К+Л
ДО15-240-311	Kosmos RA 750		32412	137	286258	К
ДО15-240-411	Kosmos RA 750		32472	137	115330	

Тип прожектора	Модификация	Мощность, Вт*	Световой поток, лм	Световая отдача, лм/Вт	Осевая сила света, кД*	Тип кривой силы света*
ДО15-2x40-001	Kosmos 750	78	10898	138	2x2114	Д
ДО15-2x40-101	Kosmos 750		10912	138	2x5060	Г
ДО15-2x40-201	Kosmos 750		10688	135	2x3609	К+Л
ДО15-2x40-301	Kosmos 750		10804	137	2x46478	К
ДО15-2x40-401	Kosmos 750		10824	137	2x19222	
ДО15-2x80-001	Kosmos 750	156	21796	138	2x4229	Д
ДО15-2x80-101	Kosmos 750		21824	138	2x10108	Г
ДО15-2x80-201	Kosmos 750		21376	135	2x7080	К+Л
ДО15-2x80-301	Kosmos 750		21608	137	2x95418	К
ДО15-2x80-401	Kosmos 750		21648	137	2x38443	
ДО15-2x40-011	Kosmos RA 750	78	10898	138	2x2114	Д
ДО15-2x40-111	Kosmos RA 750		10912	138	2x5060	Г
ДО15-2x40-211	Kosmos RA 750		10688	135	2x3609	К+Л
ДО15-2x40-311	Kosmos RA 750		10804	137	2x46478	К
ДО15-2x40-411	Kosmos RA 750		10824	137	2x19222	
ДО15-2x80-011	Kosmos RA 750	156	21796	138	2x4229	Д
ДО15-2x80-111	Kosmos RA 750		21824	138	2x10108	Г
ДО15-2x80-211	Kosmos RA 750		21376	135	2x7080	К+Л
ДО15-2x80-311	Kosmos RA 750		21608	137	2x95418	К
ДО15-2x80-411	Kosmos RA 750		21648	137	2x38443	

* по ГОСТ 34819-2021

Примечания:

- Допустимое отклонение величины потребляемой мощности светильника не превышает 10% по верхней границе номинального значения.
- Допустимое отклонение величины светового потока светильника не превышает 10% по нижней границе номинального значения.
- Допустимое отклонение величины световой отдачи светильника не превышает 20% по нижней границе номинального значения.
- Допустимое отклонение индекса цветопередачи не превышает 3 единицы в сторону уменьшения.

2.16 Масса и габаритные размеры прожекторов приведены в таблице 2.

Таблица 2

Тип прожектора	Рисунок	Размеры, мм, не более					Масса, кг, не более		
		L	B	H	h	A			
ДО15-40-001; ДО15-40-011; ДО15-40-101; ДО15-40-111; ДО15-40-201; ДО15-40-211; ДО15-40-301; ДО15-40-311; ДО15-40-401; ДО15-40-411.	1а	238	84	186	146	140	2,7		
ДО15-80-001; ДО15-80-011; ДО15-80-101; ДО15-80-111; ДО15-80-201; ДО15-80-211; ДО15-80-301; ДО15-80-311; ДО15-80-401; ДО15-80-411.			165				3,7		
ДО15-120-001; ДО15-120-011; ДО15-120-101; ДО15-120-111; ДО15-120-201; ДО15-120-211; ДО15-120-301; ДО15-120-311; ДО15-120-401; ДО15-120-411.	1б	256	331	230	175	135	210	4,9	
ДО15-160-001; ДО15-160-011; ДО15-160-101; ДО15-160-111; ДО15-160-201; ДО15-160-211; ДО15-160-301; ДО15-160-311; ДО15-160-401; ДО15-160-411.								5,8	
ДО15-200-001; ДО15-200-011; ДО15-200-101; ДО15-200-111; ДО15-200-201; ДО15-200-211; ДО15-200-301; ДО15-200-311; ДО15-200-401; ДО15-200-411.								407	6,7
ДО15-240-001; ДО15-240-011; ДО15-240-101; ДО15-240-111; ДО15-240-201; ДО15-240-211; ДО15-240-301; ДО15-240-311; ДО15-240-401; ДО15-240-411.								491	7,6
ДО15-2x40-001; ДО15-2x40-011; ДО15-2x40-101; ДО15-2x40-111; ДО15-2x40-201; ДО15-2x40-211; ДО15-2x40-301; ДО15-2x40-311; ДО15-2x40-401; ДО15-2x40-411.								390	280
ДО15-2x80-001; ДО15-2x80-011; ДО15-2x80-101; ДО15-2x80-111; ДО15-2x80-201; ДО15-2x80-211; ДО15-2x80-301; ДО15-2x80-311; ДО15-2x80-401; ДО15-2x80-411.	510	10,5							

2.17 Расчетное количество цветных металлов, содержащихся в прожекторах приведены в таблице 3.

Таблица 3

Тип прожектора	Алюминий, кг, не более
ДО15-40-001; ДО15-40-011; ДО15-40-101; ДО15-40-111; ДО15-40-201; ДО15-40-211; ДО15-40-301; ДО15-40-311; ДО15-40-401; ДО15-40-411.	0,7
ДО15-80-001; ДО15-80-011; ДО15-80-101; ДО15-80-111; ДО15-80-201; ДО15-80-211; ДО15-80-301; ДО15-80-311; ДО15-80-401; ДО15-80-411.	1,4
ДО15-120-001; ДО15-120-011; ДО15-120-101; ДО15-120-111; ДО15-120-201; ДО15-120-211; ДО15-120-301; ДО15-120-311; ДО15-120-401; ДО15-120-411.	2,1
ДО15-160-001; ДО15-160-011; ДО15-160-101; ДО15-160-111; ДО15-160-201; ДО15-160-211; ДО15-160-301; ДО15-160-311; ДО15-160-401; ДО15-160-411.	2,8
ДО15-200-001; ДО15-200-011; ДО15-200-101; ДО15-200-111; ДО15-200-201; ДО15-200-211; ДО15-200-301; ДО15-200-311; ДО15-200-401; ДО15-200-411.	3,6
ДО15-240-001; ДО15-240-011; ДО15-240-101; ДО15-240-111; ДО15-240-201; ДО15-240-211; ДО15-240-301; ДО15-240-311; ДО15-240-401; ДО15-240-411.	4,3
ДО15-2x40-001; ДО15-2x40-011; ДО15-2x40-101; ДО15-2x40-111; ДО15-2x40-201; ДО15-2x40-211; ДО15-2x40-301; ДО15-2x40-311; ДО15-2x40-401; ДО15-2x40-411.	2,4
ДО15-2x80-001; ДО15-2x80-011; ДО15-2x80-101; ДО15-2x80-111; ДО15-2x80-201; ДО15-2x80-211; ДО15-2x80-301; ДО15-2x80-311; ДО15-2x80-401; ДО15-2x80-411.	5,4

2.18 Рекомендуемое количество прожекторов на автоматический выключатель указано в таблице 4.

Таблица 4

Тип прожектора	Тип аппарата	Количество светильников, шт.	Пусковой ток I _{реак} , А	Длительность Δt, мкс
ДО15-40-001; ДО15-40-011; ДО15-40-101; ДО15-40-111; ДО15-40-201; ДО15-40-211; ДО15-40-301; ДО15-40-311; ДО15-40-401; ДО15-40-411.	В16	22	48,7	110
ДО15-80-001; ДО15-80-011; ДО15-80-101; ДО15-80-111; ДО15-80-201; ДО15-80-211; ДО15-80-301; ДО15-80-311; ДО15-80-401; ДО15-80-411.		11	46	440
ДО15-120-001; ДО15-120-101; ДО15-120-201; ДО15-120-301; ДО15-120-401.		11	46	440
ДО15-120-011; ДО15-120-111; ДО15-120-211; ДО15-120-311; ДО15-120-411.		8	61	206
ДО15-160-001; ДО15-160-011; ДО15-160-101; ДО15-160-111; ДО15-160-201; ДО15-160-211; ДО15-160-301; ДО15-160-311; ДО15-160-401; ДО15-160-411.	В16	9	44	320
ДО15-200-001; ДО15-200-011; ДО15-200-101; ДО15-200-111; ДО15-200-201; ДО15-200-211; ДО15-200-301; ДО15-200-311; ДО15-200-401; ДО15-200-411.	В16	2	51	585
ДО15-240-001; ДО15-240-011; ДО15-240-101; ДО15-240-111; ДО15-240-201; ДО15-240-211; ДО15-240-301; ДО15-240-311; ДО15-240-401; ДО15-240-411.		2	51	585

Тип прожектора	Тип аппарата	Количество светильников, шт.	Пусковой ток I _{реак} , А	Длительность Δt, мкс
ДО15-2x40-001; ДО15-2x40-101; ДО15-2x40-201; ДО15-2x40-301; ДО15-2x40-401; ДО15-2x40-011; ДО15-2x40-111; ДО15-2x40-211; ДО15-2x40-311; ДО15-2x40-411.	В16	11	97,4	110
ДО15-2x80-001; ДО15-2x80-011; ДО15-2x80-101; ДО15-2x80-111; ДО15-2x80-201; ДО15-2x80-211; ДО15-2x80-301; ДО15-2x80-311; ДО15-2x80-401; ДО15-2x80-411.		5	92	440

3. УСТРОЙСТВО

3.1 Общий вид прожекторов приведен в приложении А.

3.2 Прожекторы состоят из корпуса (алюминиевый профиль) поз. 1, светодиодных модулей и линз поз. 2, источника питания (драйвера) поз. 3, узла крепления (лира) поз. 4.

4. УКАЗАНИЕ МЕР БЕЗОПАСНОСТИ

4.1 Установку и чистку прожекторов производить только при отключенном напряжении питающей сети.

4.2 Прожекторы монтируются на опорную поверхность из нормально воспламеняемого материала.

4.3 Прожекторы должны эксплуатироваться с эффективным заземлением, выполненным в соответствии с действующими правилами монтажа электроустановок.

4.4 По окончании срока службы прожекторов необходима их замена, при утилизации прожекторов в соответствии с ГОСТ Р 55102-2012 необходимо разделить детали прожекторов по видам материала и в установленном порядке сдать в организации "вторсырья".



5. ПОДГОТОВКА ИЗДЕЛИЯ К РАБОТЕ И ТЕХНИЧЕСКОЕ ОБСЛУЖИВАНИЕ

5.1 Эксплуатация прожектора проводится в соответствии с "Правилами

технической эксплуатации электроустановок потребителей".

5.2 Распакуйте прожектор и проверьте комплектность согласно паспорта.

5.3 Установите прожектор в рабочее положение с помощью узла крепления.

5.4 Присоедините сетевые провода прожектора к питающему кабелю (см. схему на рисунке 2), провода управления к кабелю управления (см. схему на рисунке 3).

6. КОМПЛЕКТНОСТЬ

6.1 В комплект поставки входит:

1. Прожектор - 1 шт.
2. Ящик упаковочный - 1 шт.
3. Паспорт - 1 шт.

7. СВИДЕТЕЛЬСТВО О ПРИЕМКЕ

7.1 Прожекторы соответствуют требованиям ТУ 3461-054-05014337-2012 и требованиям ТР ТС и ТР ЕАЭС и признаны годными к эксплуатации.

Дата выпуска" ____ " _____ 20 г.

Штамп ОТК
Сертифицировано.

Упаковку произвел

8. ТРАНСПОРТИРОВАНИЕ И ХРАНЕНИЕ

8.1 Прожекторы должны храниться в сухих, проветриваемых помещениях. В воздухе помещений не должно быть кислотных, щелочных и других примесей, вызывающих коррозию.

8.2 Прожекторы должны транспортироваться автотранспортом, железнодорожным транспортом в крытых вагонах и универсальных контейнерах.

9. ГАРАНТИЙНЫЕ ОБЯЗАТЕЛЬСТВА

9.1 Завод-изготовитель гарантирует нормальную работу прожекторов в течение **36 месяцев со дня их изготовления, при соблюдении условий эксплуатации, транспортирования и хранения, указаний мер безопасности установленных в технических условиях и в настоящем паспорте. Гарантийные обязательства не распространяются на изменение цвета окрашенных и изготовленных из полимерных материалов деталей прожекторов в процессе эксплуатации.**

9.2 Срок службы прожекторов составляет 10 лет.

9.3 Завод не возмещает ущерб за дефекты:

- появившиеся по истечении гарантийного срока;

- появившиеся во время гарантийного срока в результате нарушения правил эксплуатации, сборки или разборки, небрежного хранения, транспортирования, нарушения норм складирования и указаний мер безопасности.

9.4 Одним из обязательных условий признания случая гарантийным является наличие на прожекторах идентификационных обозначений по наименованию и дате изготовления, а также паспорта.

9.5 В случае обнаружения неисправности прожектора следует его обесточить, демонтировать и обратиться на завод-изготовитель по адресу: Российская Федерация 431890, Республика Мордовия, Ардатовский район, р.п. Тургенево, ул. Заводская 73, АО "Ардатовский светотехнический завод". Код 83431. Тел/ФАКС 21-009, 21-010.

E-mail: mirsveta@astz.ru Web: www.astz.ru

*В связи с постоянными усовершенствованиями прожекторов, завод-изготовитель оставляет за собой право на изменение их конструктивных особенностей без предварительного уведомления.



Рисунок 1а - Внешний вид и габариты прожекторов серии ДО15 мощностью 40, 80 Вт.

1 - корпус, 2 - светодиодный модуль с линзами,
3 - источник питания (драйвер), 4 - узел крепления (лира).

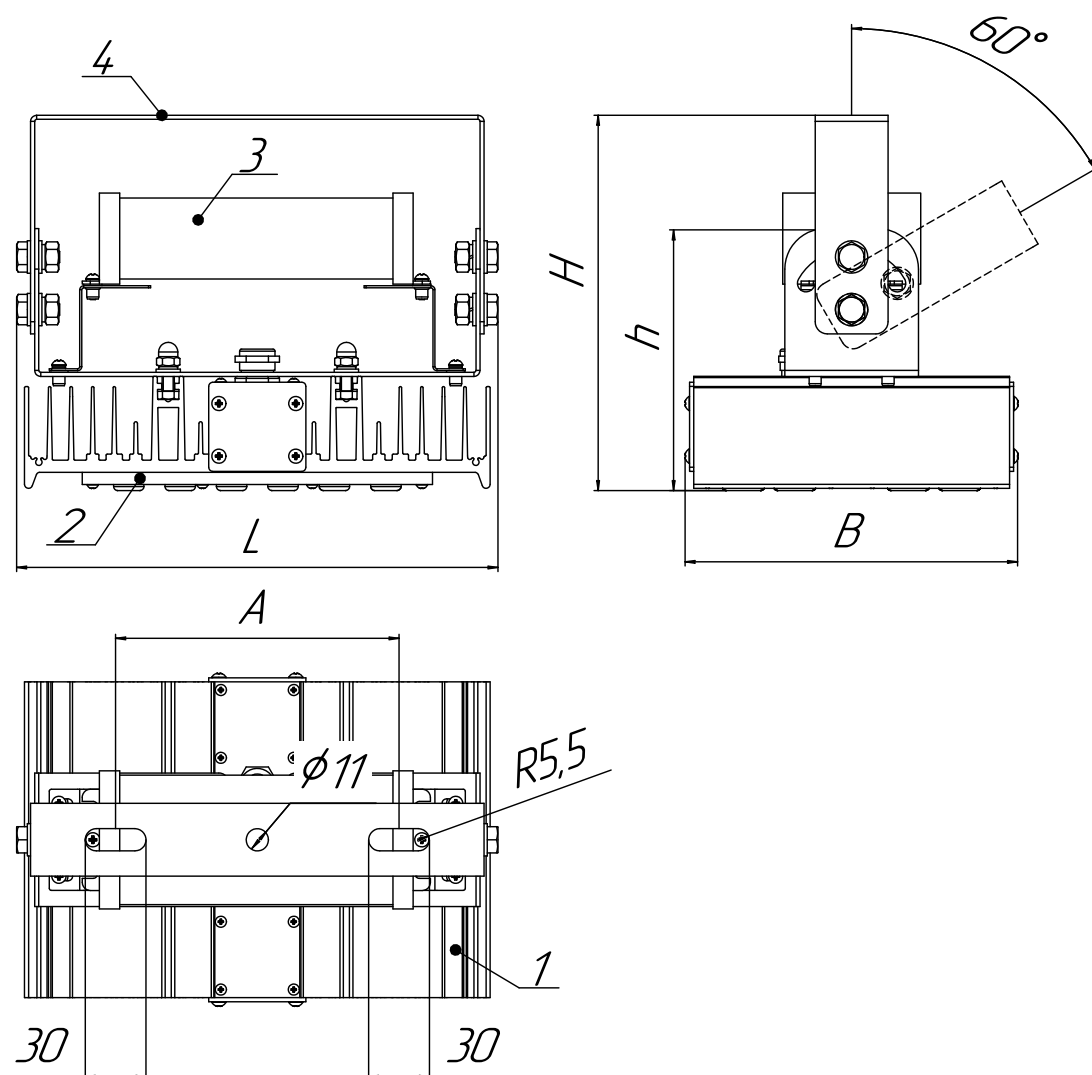

Рисунок 1б - Внешний вид и габариты прожекторов серии ДО15 мощностью 120, 160, 200, 240 Вт.

1 - корпус, 2 - светодиодный модуль с линзами,
3 - источник питания (драйвер), 4 - узел крепления (лира).

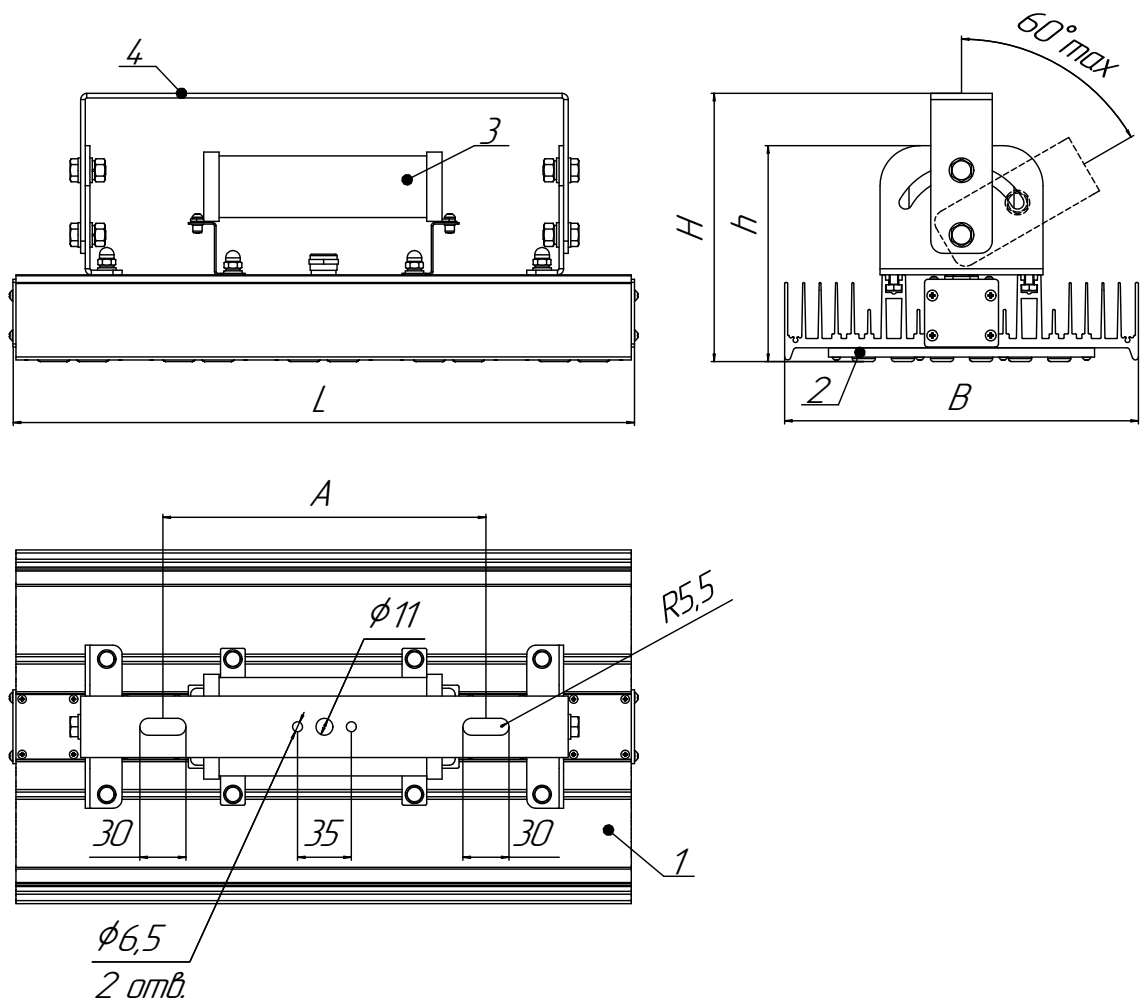

Рисунок 1в - Внешний вид и габариты прожекторов серии ДО15 мощностью 2x40, 2x80 Вт.

1 - корпус, 2 - светодиодный модуль с линзами,
3 - источник питания (драйвер), 4 - узел крепления (лира).



Рисунок 2 - Схема подключения прожектора к сети

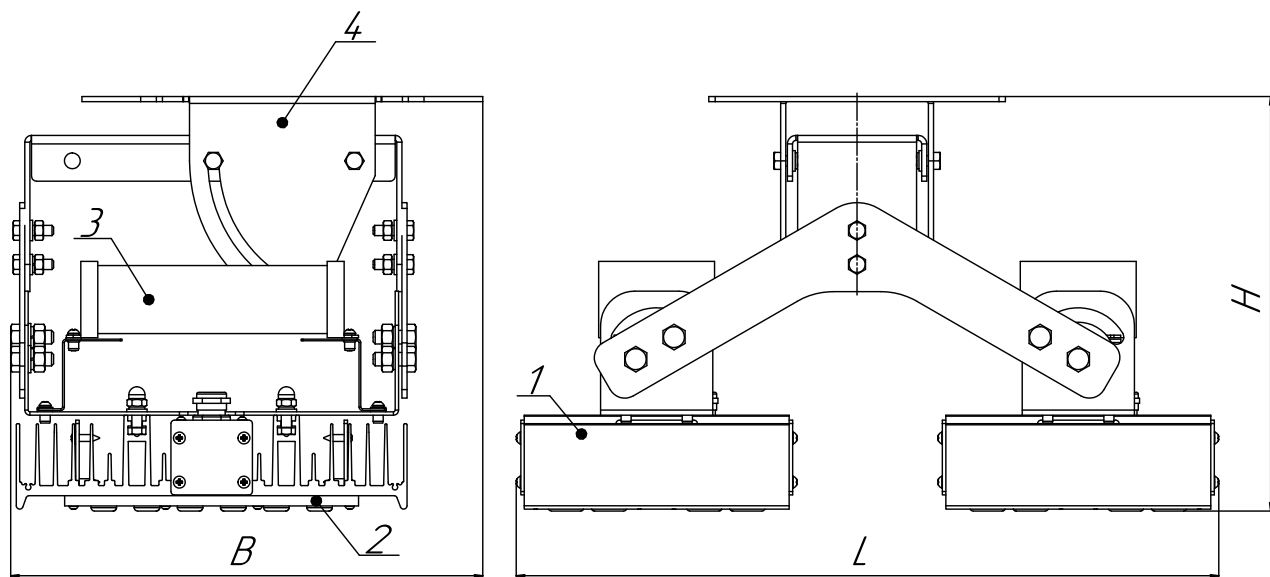
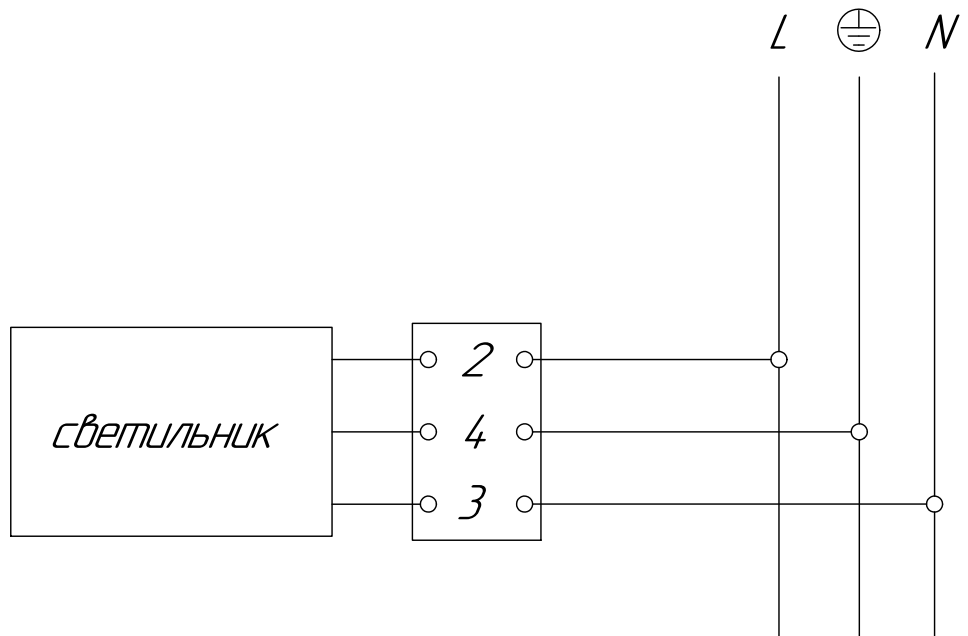
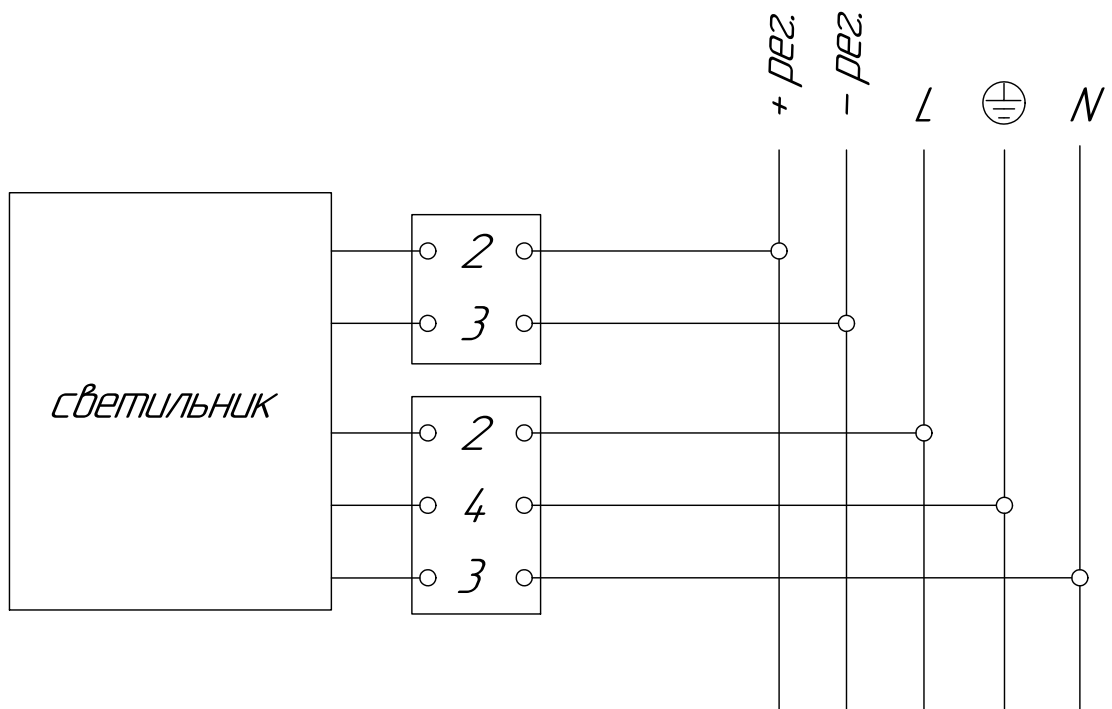

Рисунок 3 - Схема подключения прожектора с управлением к сети